



貫流ボイラ

HKM Series

HKM- 750G-F [750kg/h ガス焚き]
HKM-1000G-F [1000kg/h ガス焚き]
HKM-1500G-F [1500kg/h ガス焚き]
HKM-2000G-F [2000kg/h ガス焚き]
HKM-2500G-F [2500kg/h ガス焚き]
HKM-3000G-F [3000kg/h 都市ガス13A]

HKM- 750 L-F [750kg/h 油 焚 き]
HKM-1000 L-F [1000kg/h 油 焚 き]
HKM-1500 L-F [1500kg/h 油 焚 き]
HKM-2000 L-F [2000kg/h 油 焚 き]
HKM-2500 L-F [2500kg/h 油 焚 き]

燃料切替専焼

HKM- 750D-F [750kg/h ガス/油]
HKM-1000D-F [1000kg/h ガス/油]
HKM-1500D-F [1500kg/h ガス/油]
HKM-2000D-F [2000kg/h ガス/油]

高蒸気圧

HKMH-2000G-F [2000kg/h ガス焚き]
HKMH-3000G-F [3000kg/h ガス焚き]

初めての導入をお考えの方、お買い換えをお考えの方にオススメ!

燃料切替専焼、高蒸気圧仕様にも対応しています。



優れたコスト パフォーマンス

環境に優しい

▶ 高効率

フィン付き高性能伝熱管を採用したボイラ本体、およびエコマイザの採用でガス焚き(都市ガス13A)で96~98%(燃料切替専焼は95.96%)の高いボイラ効率を実現しています。油焚きも95%を実現しています。

▶ 低NOx

ガス焚き(都市ガス13A)の場合40ppm(O₂=0%換算)を実現しています。
※燃料切替専焼は除きます。

安定性能

▶ 安心・長寿命設計

負荷変動対応など性能安定性を考慮した丸型缶体を採用。缶体への各水管熱負荷を均一化し、長寿命設計となっています。

▶ 乾き度99%以上の良質蒸気

独自の缶体構造により乾き度99%以上の良質な蒸気が得られます。

▶ 省電力・省エネルギー

水管の合理的な配列によりガス流路抵抗が少なく、ファン電力が低減されます。

▶ 静粛性

静かで音質もよい運転音で80dB以下を実現しています。(ボイラ前1m)



マイクロコントローラパネル画面表示

画面はタッチパネルとなっています。パネル左のLEDが状態の表示を色の変化でお知らせいたします。



正常停止
消灯



正常運転
青点灯



異常停止
赤点滅

24時間365日の安心

▶ 遠隔監視システムMSma^{エムスマ}対応(オプション)

Webクラウド型の遠隔監視システム「MPスマートボイラシステム(MSma)」に対応しています。お客様の運転状況を24時間365日監視しておりますので、異常発生時には当社からご連絡し、「安心」をサポートします。運転データをクラウドサーバに蓄積しますので、インターネット接続環境からリアルタイムで運転状況を確認できます。また、予防保全・省エネ分析・最適運用診断書の作成も可能です。

優れた操作性・メンテナンス性

▶ 取扱いやすいシンプルな構造

見やすくわかりやすい操作性に優れたマイクロコントローラを搭載。また、余裕をもった配管の取回しや、大きく開くケーシング扉、広いメンテナンススペースなど、メンテナンス性にも配慮しています。

さまざまなニーズに幅広く対応

▶ 燃料切替専焼仕様

簡単操作で、都市ガスと油(灯油・A重油)の燃料切替えが可能なモデルです。震災時などに燃料の供給が停止した場合にも、もう一方の燃料をご利用いただけるため、BCP(事業継続計画)にお役立ていただけます。



▶ 高蒸気圧仕様 最高使用圧力1.56MPa

高蒸気圧に対応するモデルです。高い蒸気圧や蒸気温度を必要とされるお客様にもご利用いただくことが可能です。

性能表

ガス焼き・油焼き

使用燃料種別		ガス						油					
型	式	HKM-750G-F	HKM-1000G-F	HKM-1500G-F	HKM-2000G-F	HKM-2500G-F	HKM-3000G-F	HKM-750L-F	HKM-1000L-F	HKM-1500L-F	HKM-2000L-F	HKM-2500L-F	
換算蒸発量	kg/h	750	1000	1500	2000	2500	3000	750	1000	1500	2000	2500	
熱出力	kW	470	627	940	1250	1570	1880	470	627	940	1250	1570	
伝熱面積	m ²	6.86		8.42		9.86		6.86		8.42		9.86	
ボイラー種別	-	小型ボイラー						小型ボイラー					
取扱者資格	-	事業主による「特別教育」受講以上						事業主による「特別教育」受講以上					
最高使用圧力	MPa	0.98						0.98					
常用使用圧力	MPa	0.49以上						0.49以上					
常用時保有水量	ℓ	140		170		200	220	130		170		200	
満水時保有水量	ℓ	250		340		420	450	240		340		420	
製品乾燥重量	kg	2300		2850		3400	3650	2150		2750	2850	3400	
効率 燃料消費量	ボイラー効率 %	97	96	98				-					
	都市ガス13A(H ₀ =40.6MJ/m ³ N)	m ³ /h	43.0	57.9	85.1	113.4	141.8	170.1	-				
	ボイラー効率 %	96	95	97				-					
	LPG(H ₀ =90.4MJ/m ³ N)	m ³ /h	19.5	26.3	38.6	51.5	64.3	-	-				
	ボイラー効率 %	-	-	-	-	-	-	-	96	95	96	95	
灯油(H ₀ =43.5MJ/kg,密度0.80)	ℓ/h	-	-	-	-	-	-	50.6	68.3	101.3	136.4	170.5	
ボイラー効率 %	-	-	-	-	-	-	-	96	95	96	95		
A重油(H ₀ =42.7MJ/kg,密度0.86)	ℓ/h	-	-	-	-	-	-	48.0	64.7	96.0	129.4	161.7	
燃料供給圧力(13A)	kPa	98.1~294(中圧B)						-					
燃焼制御方式	-	3位置(Hi-Lo-Off)						3位置(Hi-Lo-Off)					
接続口径	燃料入口 A	40						25					
	蒸気出口 A	40		65		80	100	40		65		80	
	安全弁吹出口 A	32		40		50		32		40		50	
	給水入口 A	25				32		25					
	排水出口 A	25						25					
排ガス出口 φmm	250		300		350	400	250		300		350		
電源容量	使用電源(50/60Hz)	AC 200V 3相											
設備電力	kW	4.2	5.7	8.2		10.2	15.2	4.6	6.1	8.6		10.6	

燃料切替専焼

使用燃料種別		ガス		油		ガス		油	
型	式	HKM-750D-F	HKM-1000D-F	HKM-1500D-F	HKM-2000D-F	HKM-750D-F	HKM-1000D-F	HKM-1500D-F	HKM-2000D-F
換算蒸発量	kg/h	750	1000	1500	2000	750	1000	1500	2000
熱出力	kW	470	627	940	1250	470	627	940	1250
伝熱面積	m ²	6.86				8.42			
ボイラー種別	-	小型ボイラー							
取扱者資格	-	事業主による「特別教育」受講以上							
最高使用圧力	MPa	0.98							
常用使用圧力	MPa	0.49以上							
常用時保有水量	ℓ	130				170			
満水時保有水量	ℓ	240				340			
製品乾燥重量	kg	2150				2750			
効率 燃料消費量	ボイラー効率 %	96	-	95	-	96	-	95	-
	都市ガス13A(H ₀ =40.6MJ/m ³ N)	m ³ /h	43.4	-	58.5	-	86.8	-	117
	ボイラー効率 %	-	96	-	95	-	96	-	95
	LPG(H ₀ =90.4MJ/m ³ N)	m ³ /h	-	50.6	-	68.3	-	101.3	-
	灯油(H ₀ =43.5MJ/kg,密度0.80)	ℓ/h	-	50.6	-	68.3	-	101.3	-
ボイラー効率 %	-	96	-	95	-	96	-	95	
A重油(H ₀ =42.7MJ/kg,密度0.86)	ℓ/h	-	48.0	-	64.7	-	96.0	-	
燃料供給圧力(13A)	kPa	98.1~294(中圧B)							
燃焼制御方式	-	3位置(Hi-Lo-Off)							
接続口径	燃料入口 A	40	25	40	25	40	25	40	25
	蒸気出口 A	40				65			
	安全弁吹出口 A	32				40			
	給水入口 A	25				25			
	排水出口 A	25				25			
排ガス出口 φmm	250		300		300				
電源容量	使用電源(50/60Hz)	AC 200V 3相							
設備電力	kW	4.6	6.1	10.6					

高蒸気圧

使用燃料種別		ガス	
型	式	HKMH-2000G-F	HKMH-3000G-F
換算蒸発量	kg/h	2000	3000
熱出力	kW	1250	1880
伝熱面積	m ²	9.86	
ボイラー種別	-	ボイラー	
取扱者資格	-	ボイラー取扱技能講習修了者以上	
最高使用圧力	MPa	1.56	
常用使用圧力	MPa	0.78以上	
常用時保有水量	ℓ	220	
満水時保有水量	ℓ	450	
製品乾燥重量	kg	3650	
効率 燃料消費量	ボイラー効率 %	98	
	都市ガス13A(H ₀ =40.6MJ/m ³ N)	m ³ /h	113.4
	LPG(H ₀ =90.4MJ/m ³ N)	m ³ /h	51.5
ボイラー効率 %	97		
灯油(H ₀ =43.5MJ/kg,密度0.80)	m ³ /h	77.2	
ボイラー効率 %	98.1~294(中圧B)		
燃料供給圧力(13A)	kPa	98.1~294(中圧B)	
燃焼制御方式	-	3位置(Hi-Lo-Off)	
接続口径	燃料入口 A	40	
	蒸気出口 A	65	80
	安全弁吹出口 A	40	65
	給水入口 A	32	
	排水出口 A	25	
排ガス出口 φmm	300	400	
電源容量	使用電源(50/60Hz)	AC 200V 3相	
設備電力	kW	17.0	

注記(1)ボイラー効率は右記条件によります。使用圧力:0.49MPa、給気温度35℃、給水温度:15℃、ボイラー効率の燃料計測誤差:±3.5%。

(2)油燃料は右記仕様によります。灯油(JIS K2203 1号)、A重油(JIS K2205 1種1号、硫黄分0.5質量%以下)。

(3)給水温度は55℃以上でご利用ください。

(4)気水分離器、エコマイザのカバーはオプションです。

ガス焼き・油焼き、燃料切替専焼

正面図

側面図

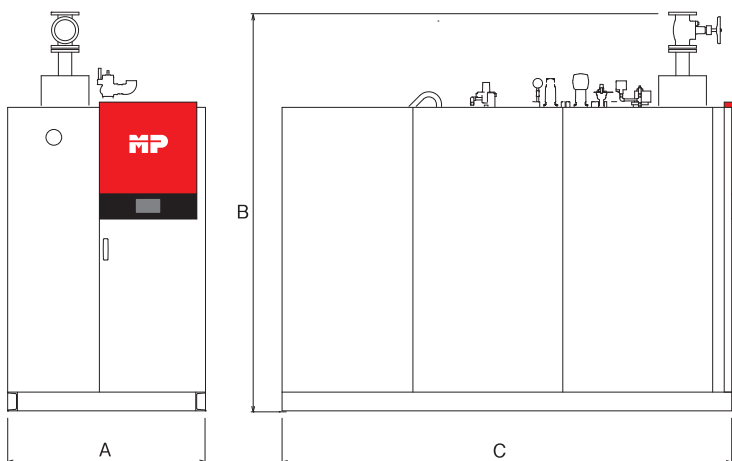

平面図

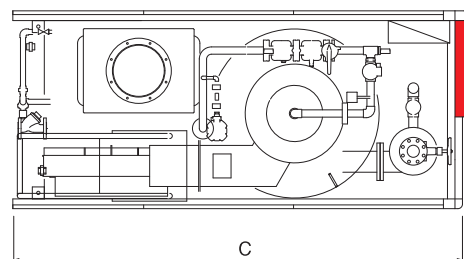

ガス焼き・油焼き

単位:mm

位置	HKM-750G-F/1000G-F HKM-750L-F/1000L-F	HKM-1500G-F/2000G-F HKM-1500L-F/2000L-F	HKM-2500G-F HKM-2500L-F	HKM-3000G-F
A	1040	1140	1320	
B	2245	2560	2660	2710
C	2400	2850	3000	

※HKM-750G-F・HKM-1000G-Fはガス機器の高さが2300です。

燃料切替専焼

単位:mm

位置	HKM-750/1000D-F	HKM-1500/2000D-F
A	1040	1140
B	2245	2560
C	2400	2850

高蒸気圧

正面図

側面図

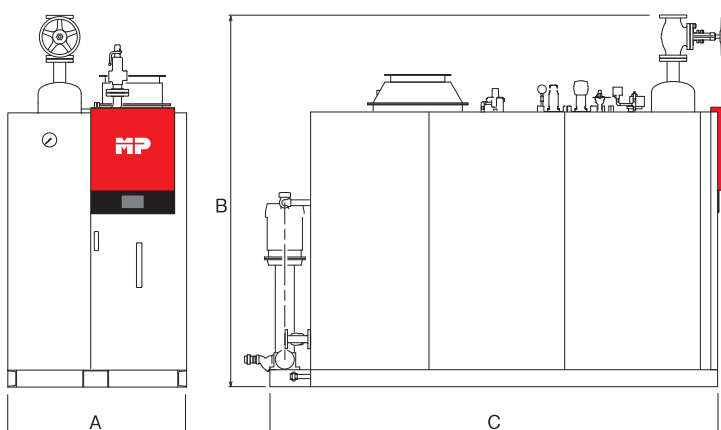

平面図

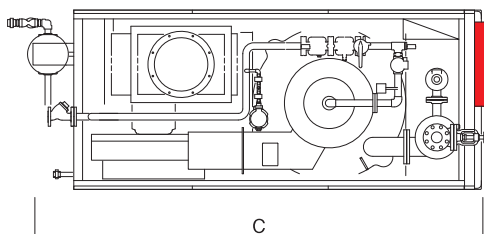

高蒸気圧

単位:mm

位置	HKMH-2000G-F	HKMH-3000G-F
A	1320	
B	2720	2745
C	3300	

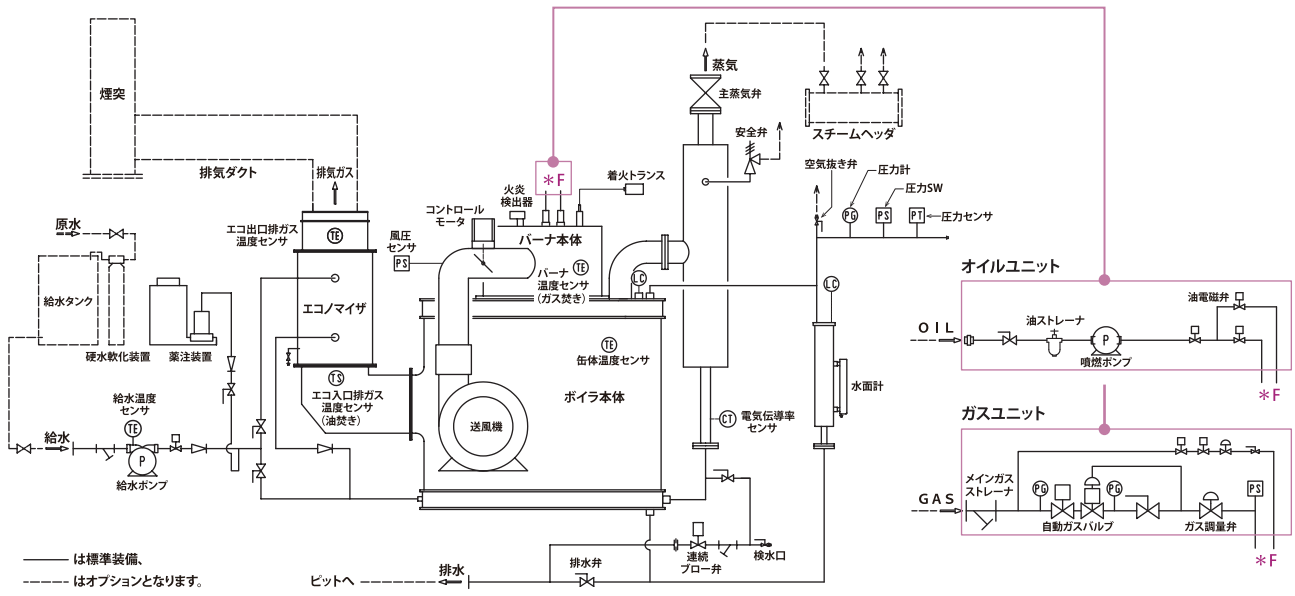

タイヒラカワを除く



「ボイラの省エネ」でFun to Shareに参加しています。

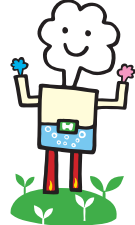

MP 株式会社ヒラカワ

本社:〒531-0077 大阪市北区大淀北1丁目9番5号
TEL:06-6458-8687 FAX:06-6458-8691
<https://www.hirakawag.co.jp>

本カタログ仕様および寸法は予告なく変更場合がございます。
また、掲載のイラストは製品イメージにつき、実際の製品とは異なる
場合がございます。予めご了承ください。